

# CARLOS JEAN GIRA 2015

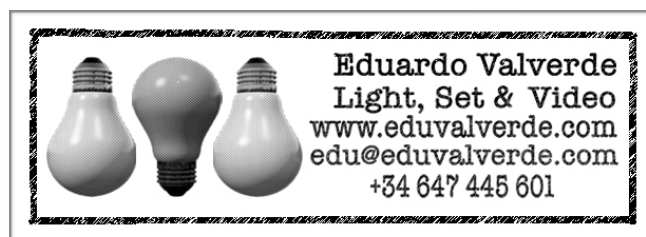

## RIDER ILUMINACION Y VIDEO





# CARLOS JEAN GIRA 2015 RIDER DE VIDEO.

## 1-Pantalla de LED.

24m<sup>2</sup> de pantalla LED SMD mínimo Pich 14mm si el show es en horas de sol la pantalla tiene que ser de exteriores con una luminosidad mínima de 7.500 NITS.

La pantalla estará dispuesta en dos partes horizontales como muestra el plano adjunto.

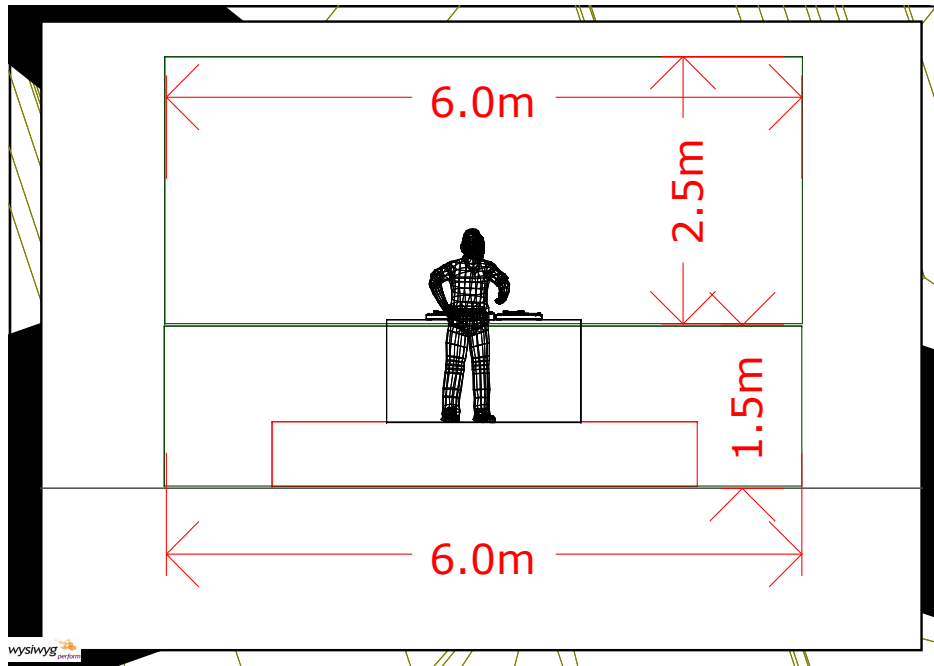

La parte inferior ha de ser de 6x1,5m . Y la superior de 6x2,5m.

La altura de la pantalla trasera es proporcional a la altura del escenario, por lo que tiene que tener la posibilidad de regularla en altura. (sugerimos que su rigging sea por motores).

Con esta configuración la tarima de la cabina ha de ser de 1m de altura (sugerimos 2x1x1) y la tarima donde pisa el CJ ha de ser de 0,5m de altura (sugerimos 4x2x0,5)

Entre las dos debe haber al menos 2m de separación según plano adjunto.

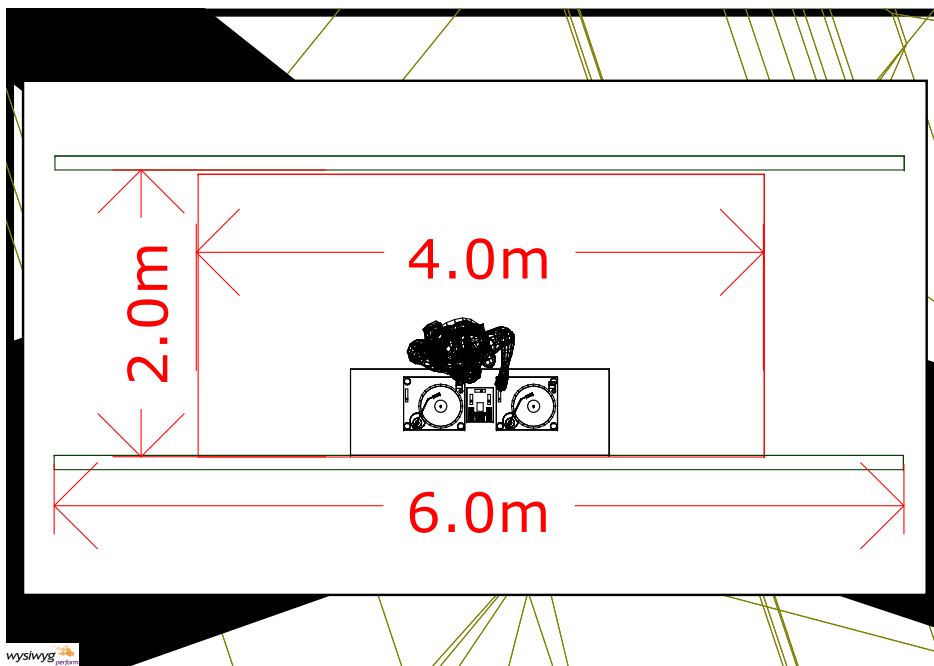



# CARLOS JEAN GIRA 2015 RIDER DE VIDEO.

## 2-Set Up.

En el control siempre situado delante del escenario hace falta una tarima de 2x1 a 1m de altura con 6 tomas de corriente schuko a 220w.

Un cable de Mini Jack con una DI entre el control y la mesa de sonido.





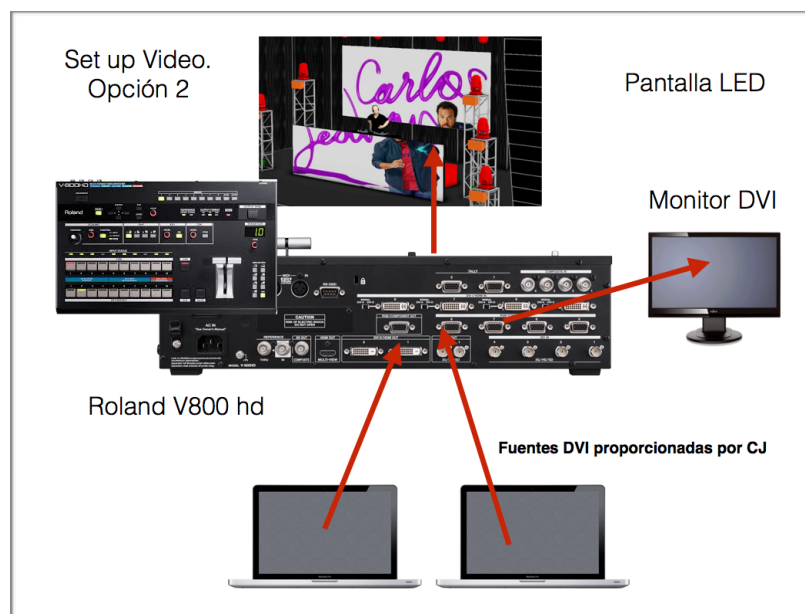
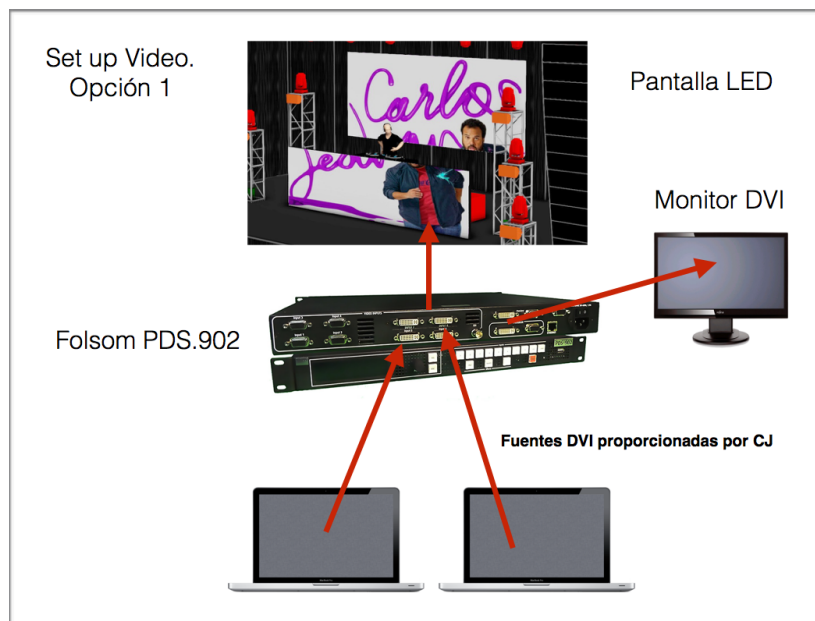

Las fuentes de Video tienen salida en DVI y necesitamos conmutar entre ellas por lo que hay que proporcionar uno de estos dos Set Up, menos las fuentes DVI

La comunicación entre el control de video y la pantalla led ha de ser directa por fibra óptica sin pasar por escaladores ni conversores de formato de señal.





# CARLOS JEAN GIRA 2015 RIDER DE ILUMINACIÓN.

Count	Symbol	Name	Fixture Options
20		Robin Pointe	Mode: 2
18		Atomic 3000	Channels: 4; Lamp: High; Operation: Strobe
12		MAC Aura	Mode Standar sin Aura
6		LED PAR 64	Channels: RGB
5		Thomas 8 Lite Par 36	
2		CE Source 4 - 25/50 Zoom	CTB L201

- A este listado hay que añadirle 4 maquinas de humo con 4 turbinas por DMX.
- Viajamos con nuestra propia consola de de iluminación con salida a DMX XLR 5 Pin.
- Realizar el pach que mas convenga por infraestructuras.
- El equipo tiene que estar entregado 5 horas antes del show.





