

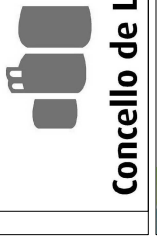

SITUACIÓN

PROYECTO BÁSICO Y DE EJECUCIÓN DE RENOVACIÓN DE ELEMENTOS DE CUBIERTA DE LA CASA CONSISTORIAL DE LUGO
 para CONCELLO DE LUGO
 FRANCISCO GARCÍA DEL RÍO
 1/1000 Y 1/500
 SITUACIÓN Y EMPLAZAMIENTO

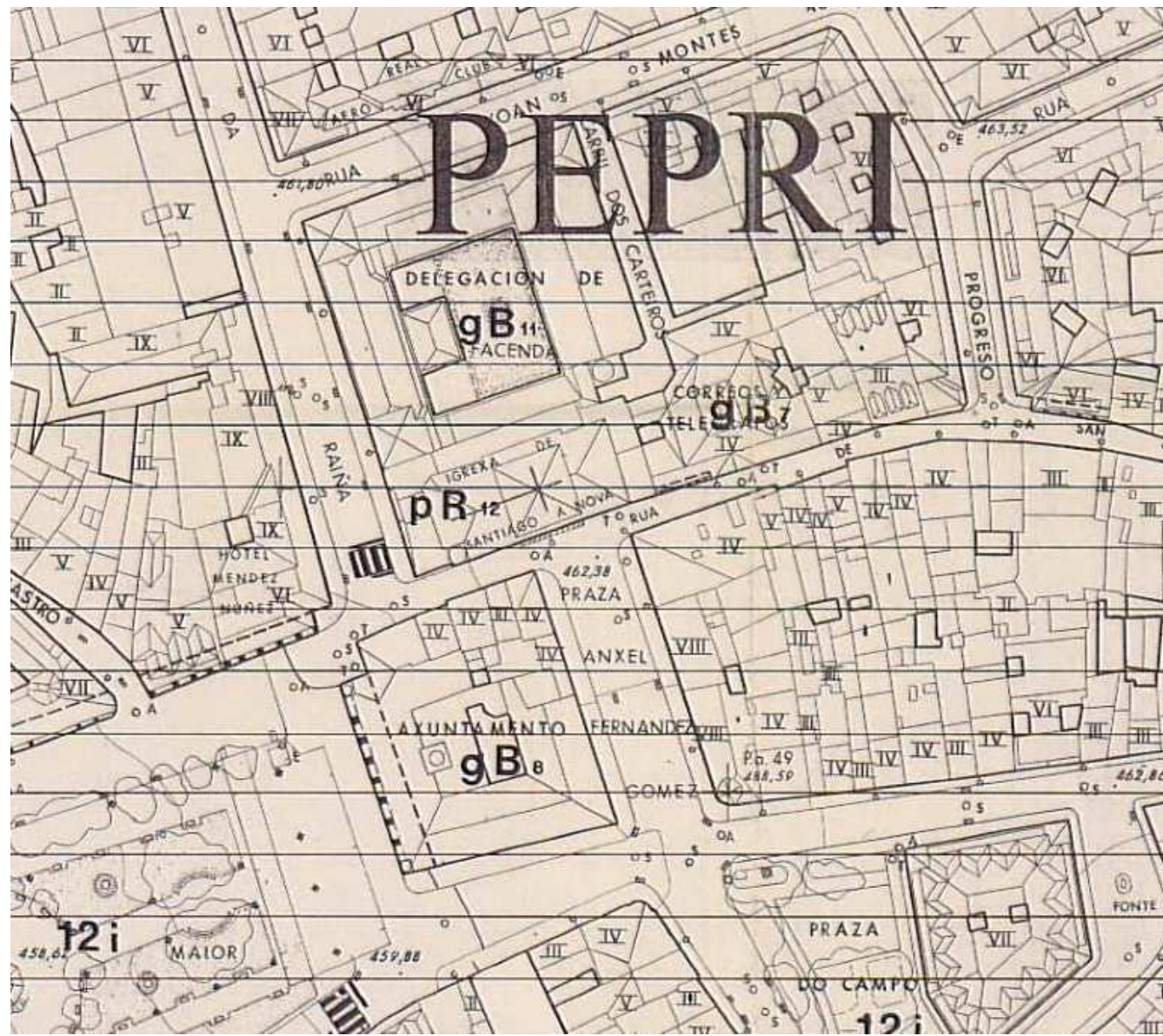

CONDICIONES GENERALES DE LA EDIFICACIÓN.

El presente proyecto se ha redactado teniendo en cuenta las normas urbanísticas de aplicación.

- PLANEAMIENTO VIGENTE:** Plan General de Ordenación Urbana (P.G.O.U.), aprobado definitivamente por el Excmo. Ayuntamiento Pleno de Lugo en sesión ordinaria celebrada el 27 de diciembre de 1990.
PLANEAMIENTO DE DESARROLLO: Plan Especial de Protección y Reforma Interior del Recinto Amurallado de Lugo PEPRI (3/2/1997)
CLASIFICACIÓN DEL SUELO: Urbano.
ORDENANZA REGULADORA: Equipamiento comunitario. Sistema General con Suelo Público. Administrativo.
EDIFICIO CATALOGADO: Nivel 1. Monumento.
UNIDAD EDIFICATORIA: 110104
ELEMENTOS CATALOGADOS: Protección integral.

CARACTERÍSTICAS DEL SOLAR Y DE LA EDIFICACIÓN.

	NORMATIVA	PROYECTO
Altura de cornisa	La existente	7,88 m (EXIST.)
Fondo de edificación PBajas	El existente	El existente
Fondo de edificación PAltas	El existente	El existente
Altura Planta Baja (PB)	La existente	3,30 m (EXIST.)
Altura Plantas Altas	La existente	2,60 m (EXIST.)
Gólibo de cubierta	30°	El existente
Altura de cumbrera	4,60 m	< 4,60 m
Voladizo	El existente	El existente

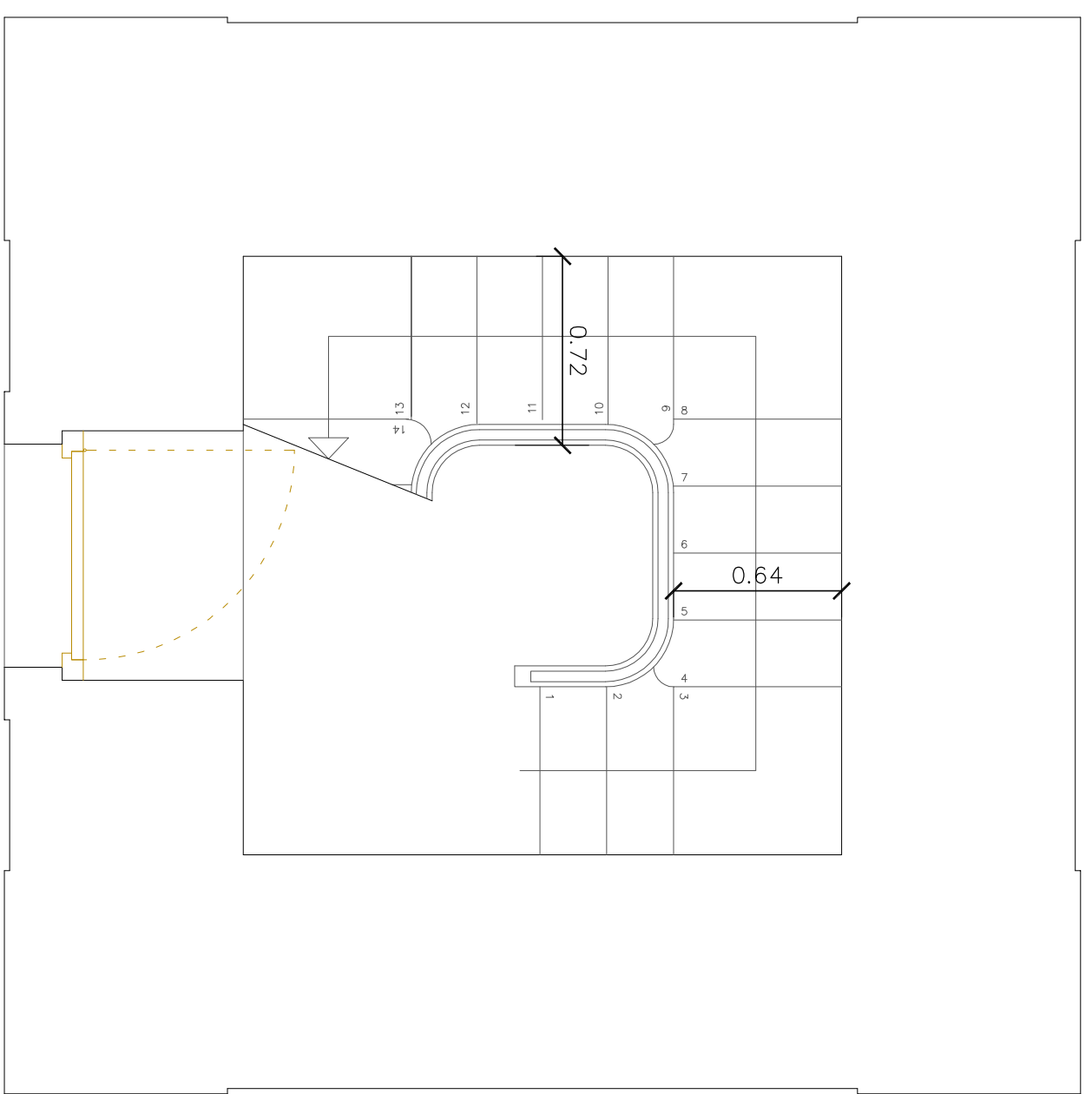

PLANTA BAJA DE ESCALERA

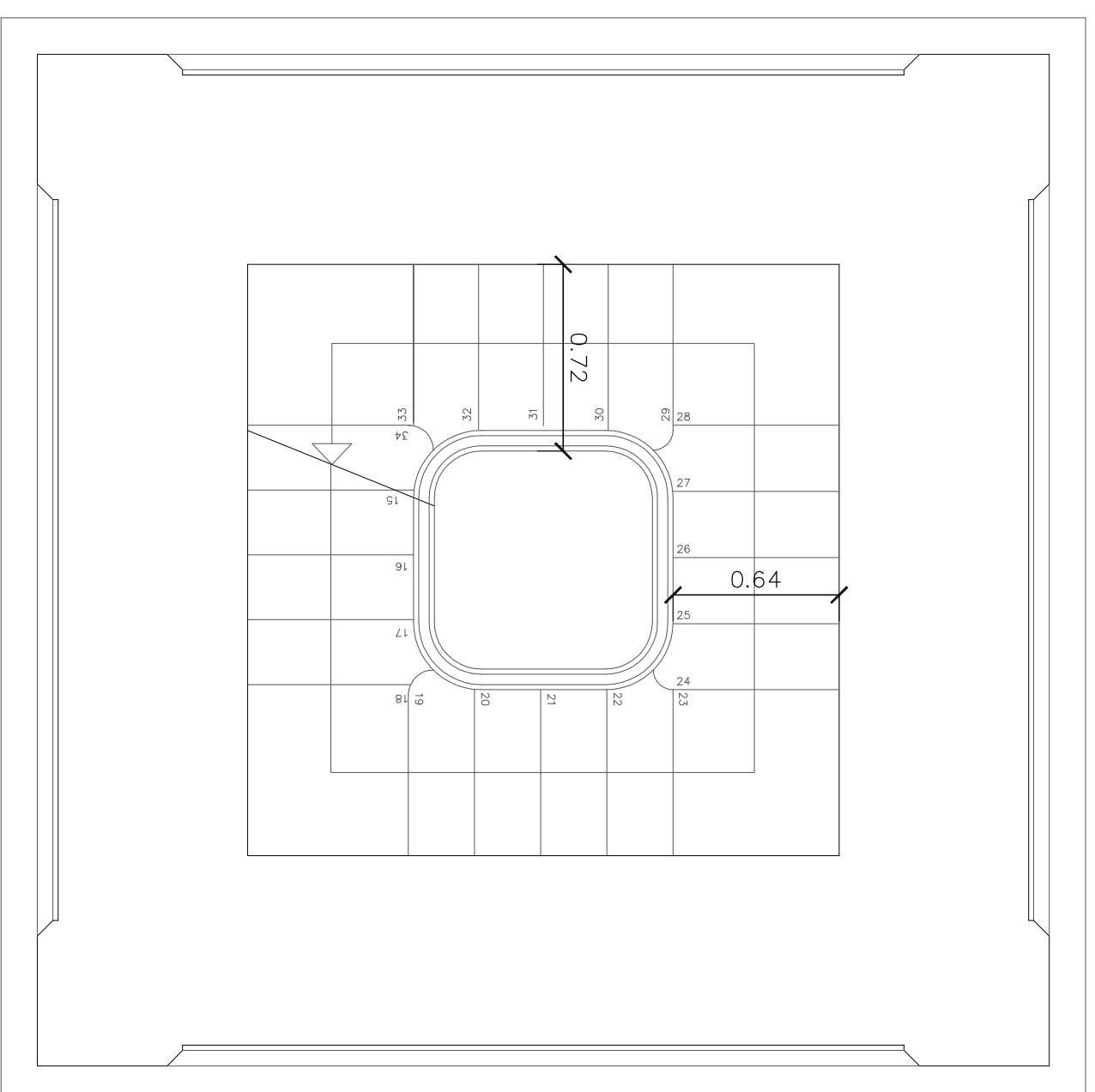

PLANTA TIPO DE ESCALERA

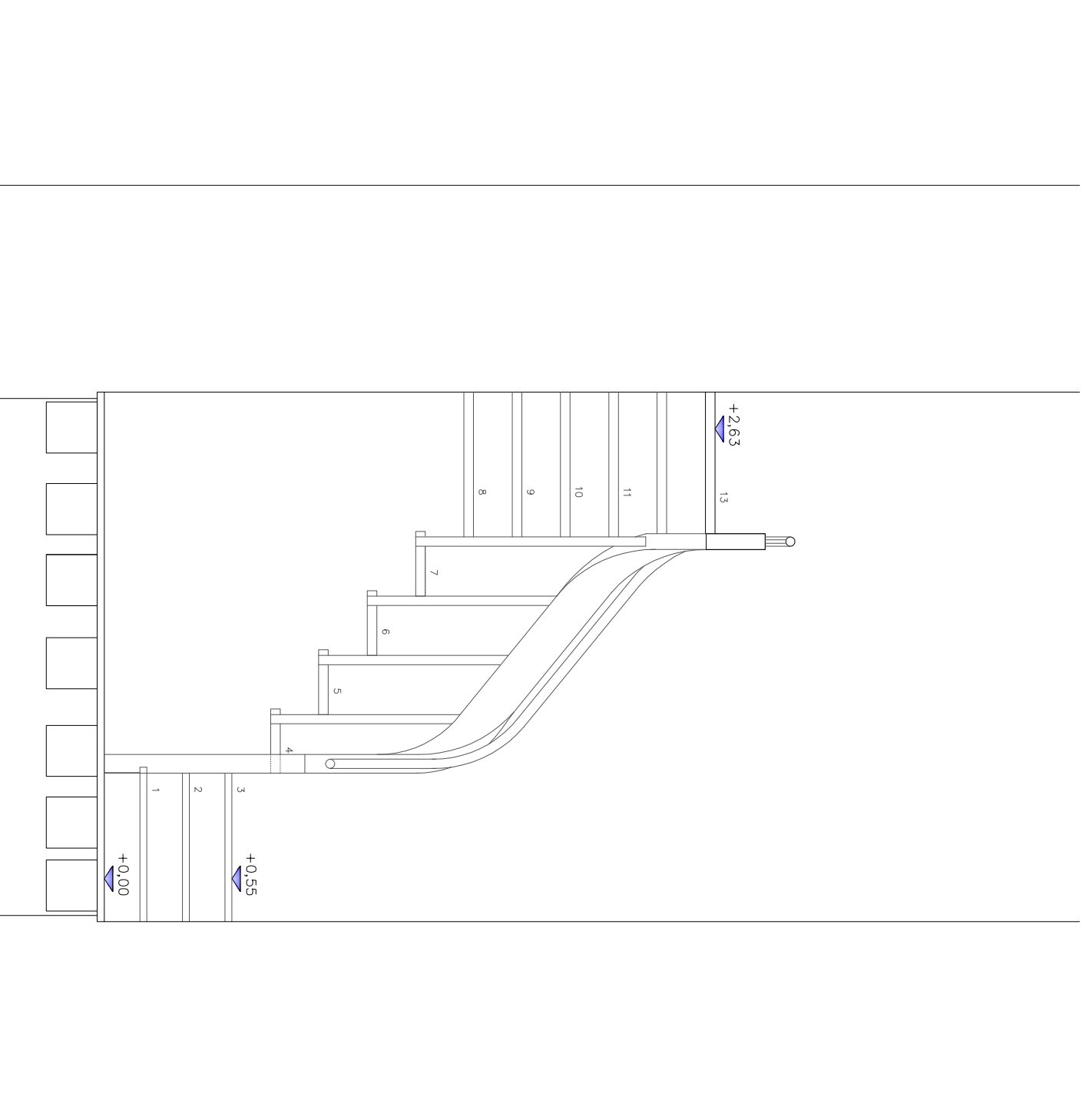

SECCIÓN Y TRAZADO TIPO ESCALERA

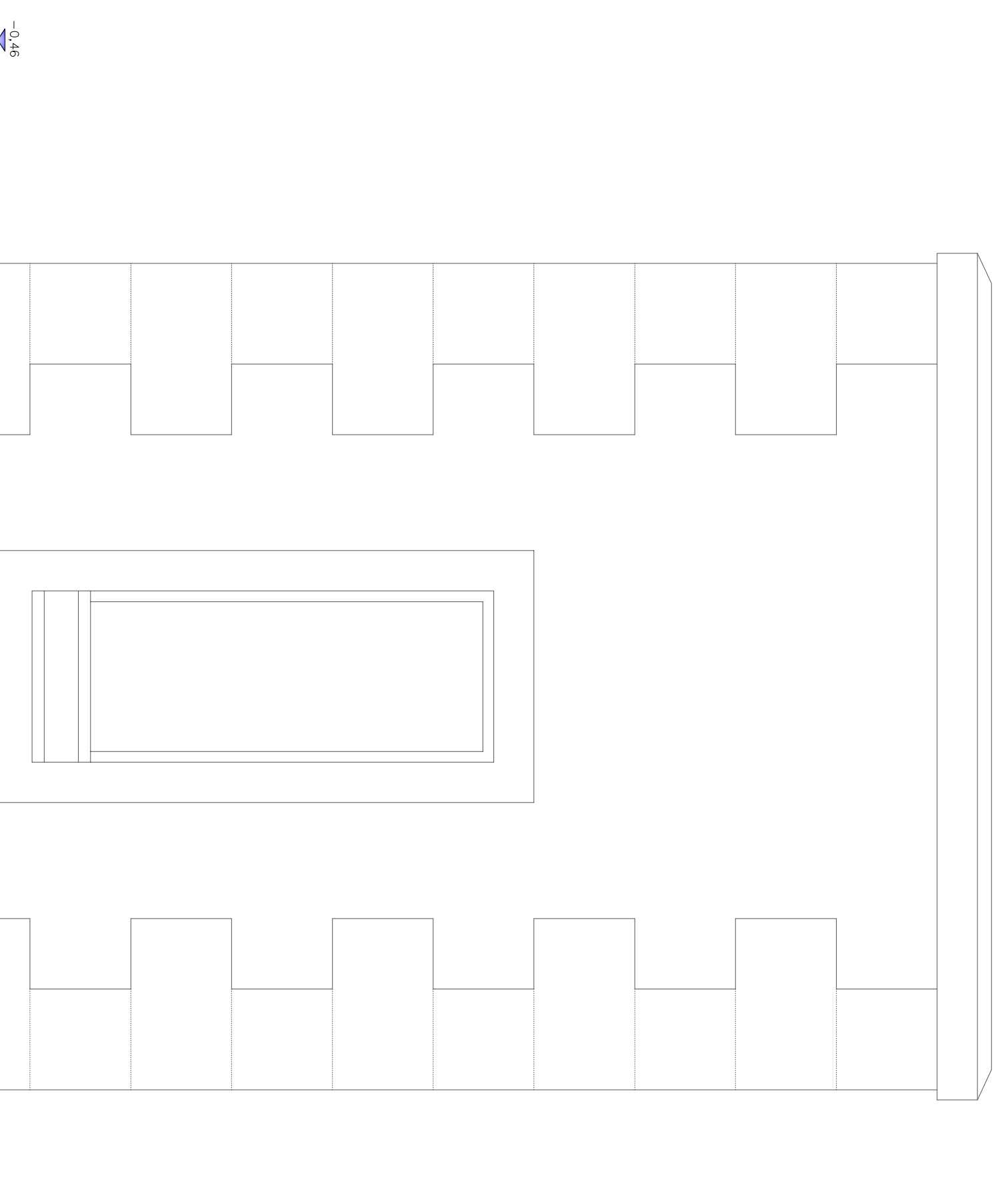

ALZADO HACIA LA TERRAZA

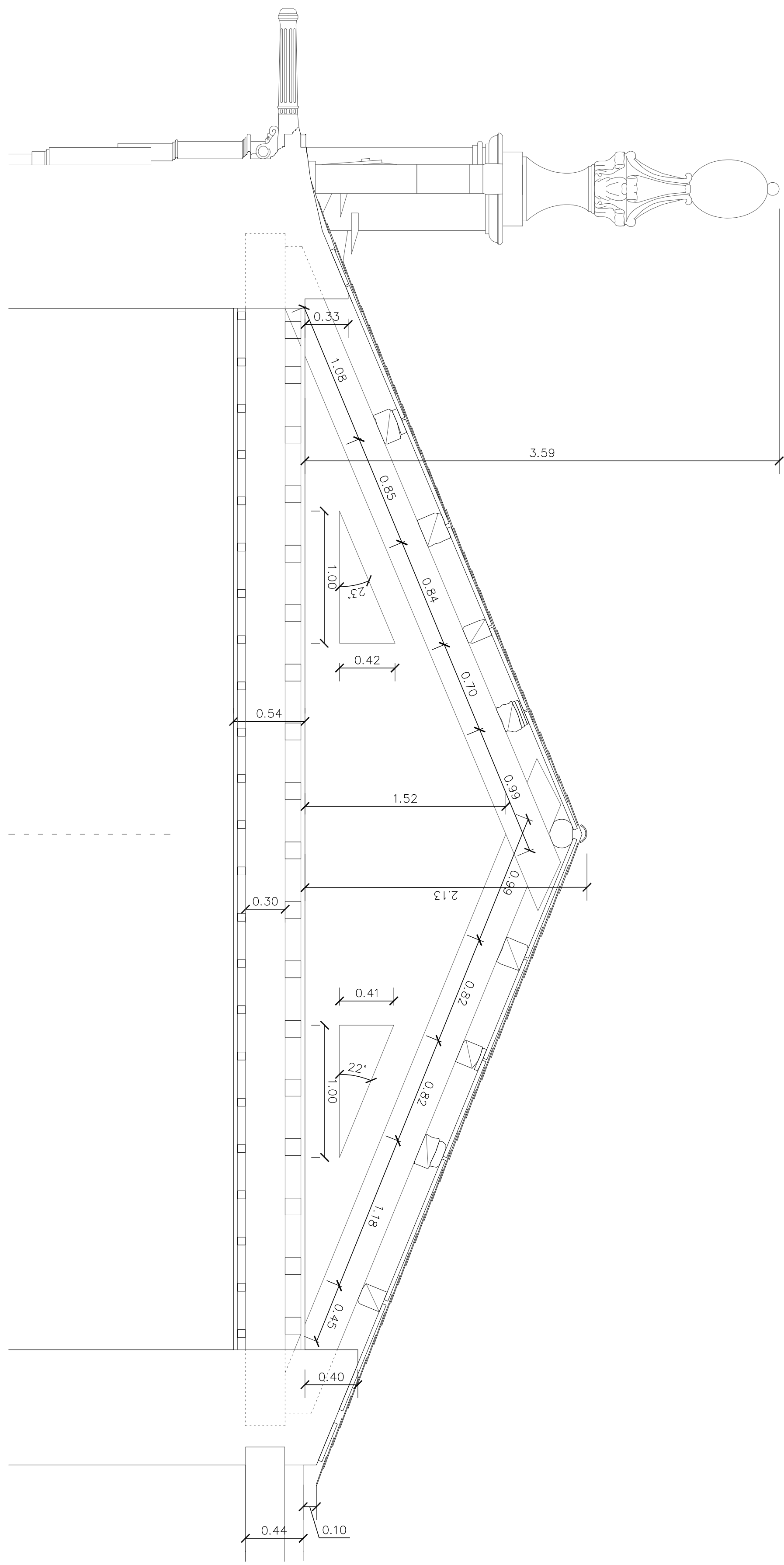

SECCIÓN CUBIERTA OESTE ESTADO ACTUAL

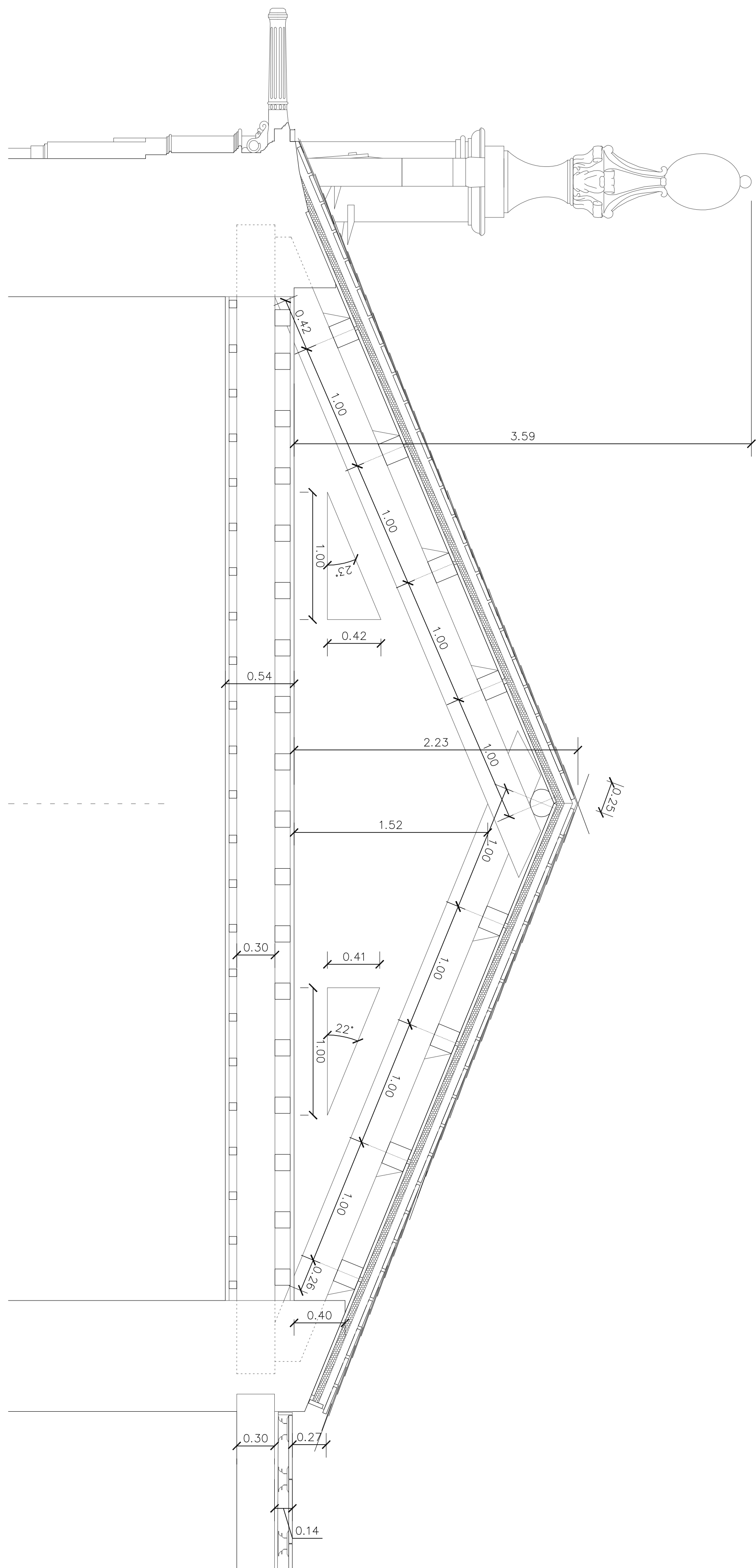

SECCIÓN CUBIERTA OESTE ESTADO REFORMADO

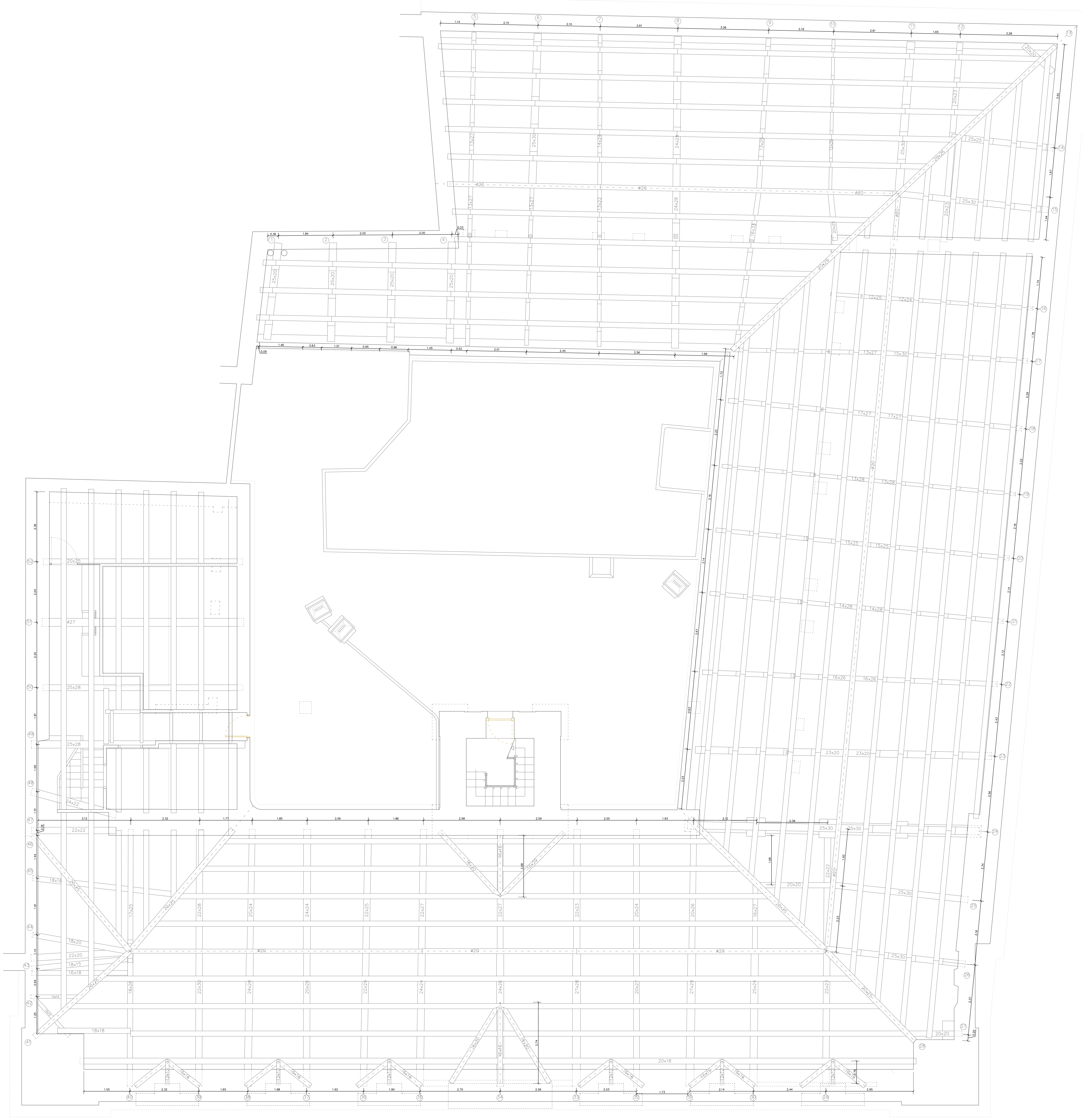

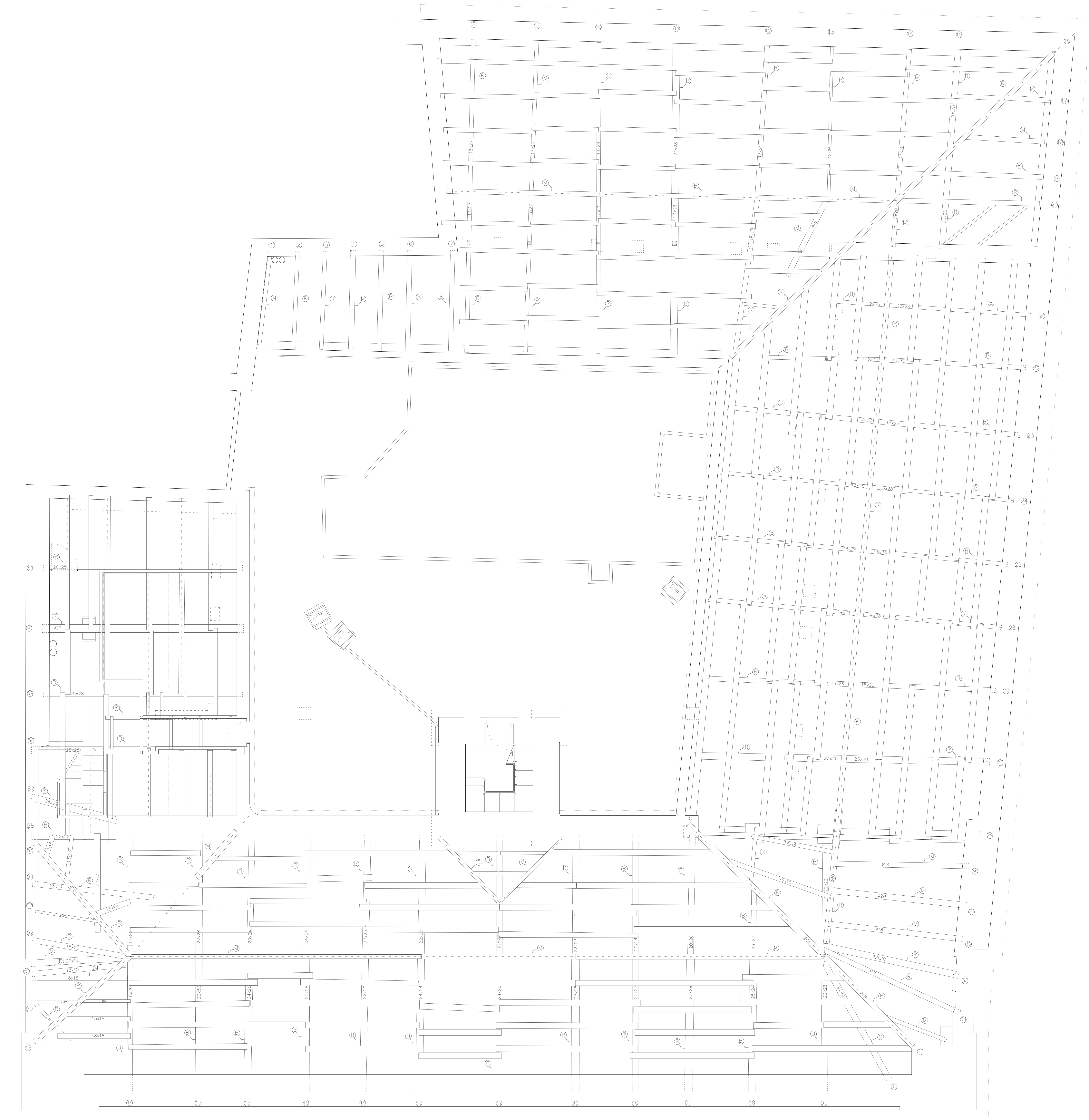

PLANO DE DIAGNÓSTICO DEL ESTADO DE LA ESTRUCTURA PRINCIPAL

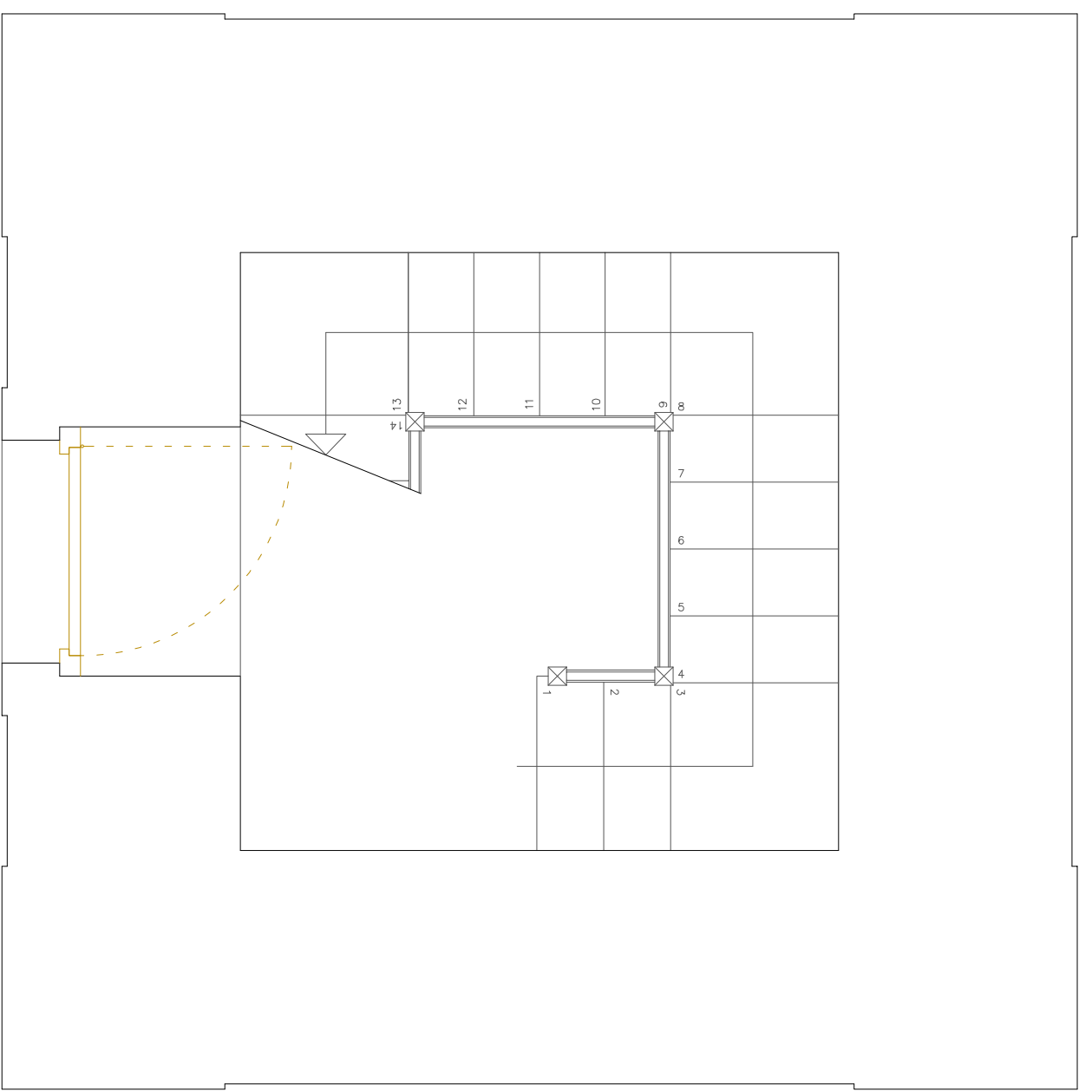

PLANTA BAJA DE ESCALERA

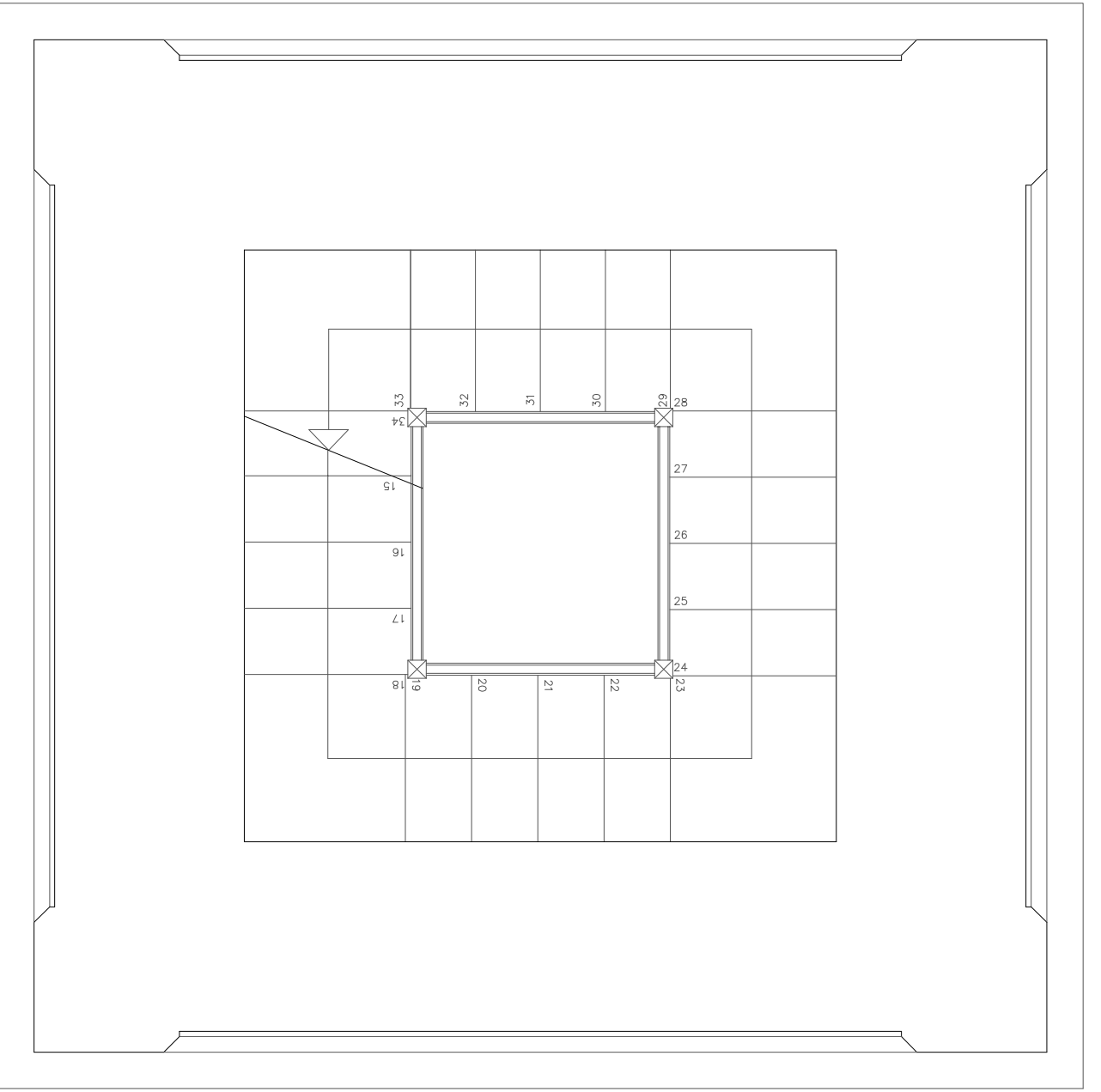

PLANTA TIPO DE ESCALERA

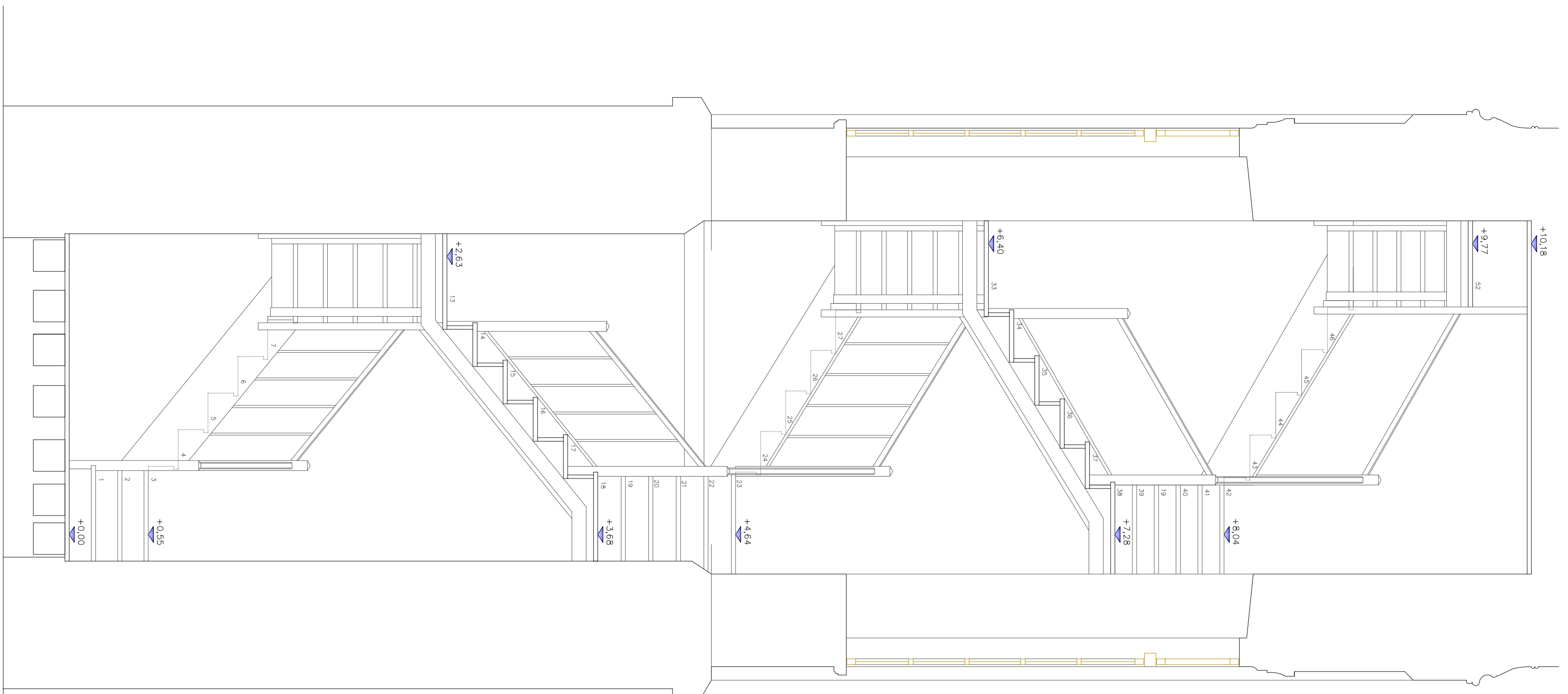

SECCIÓN

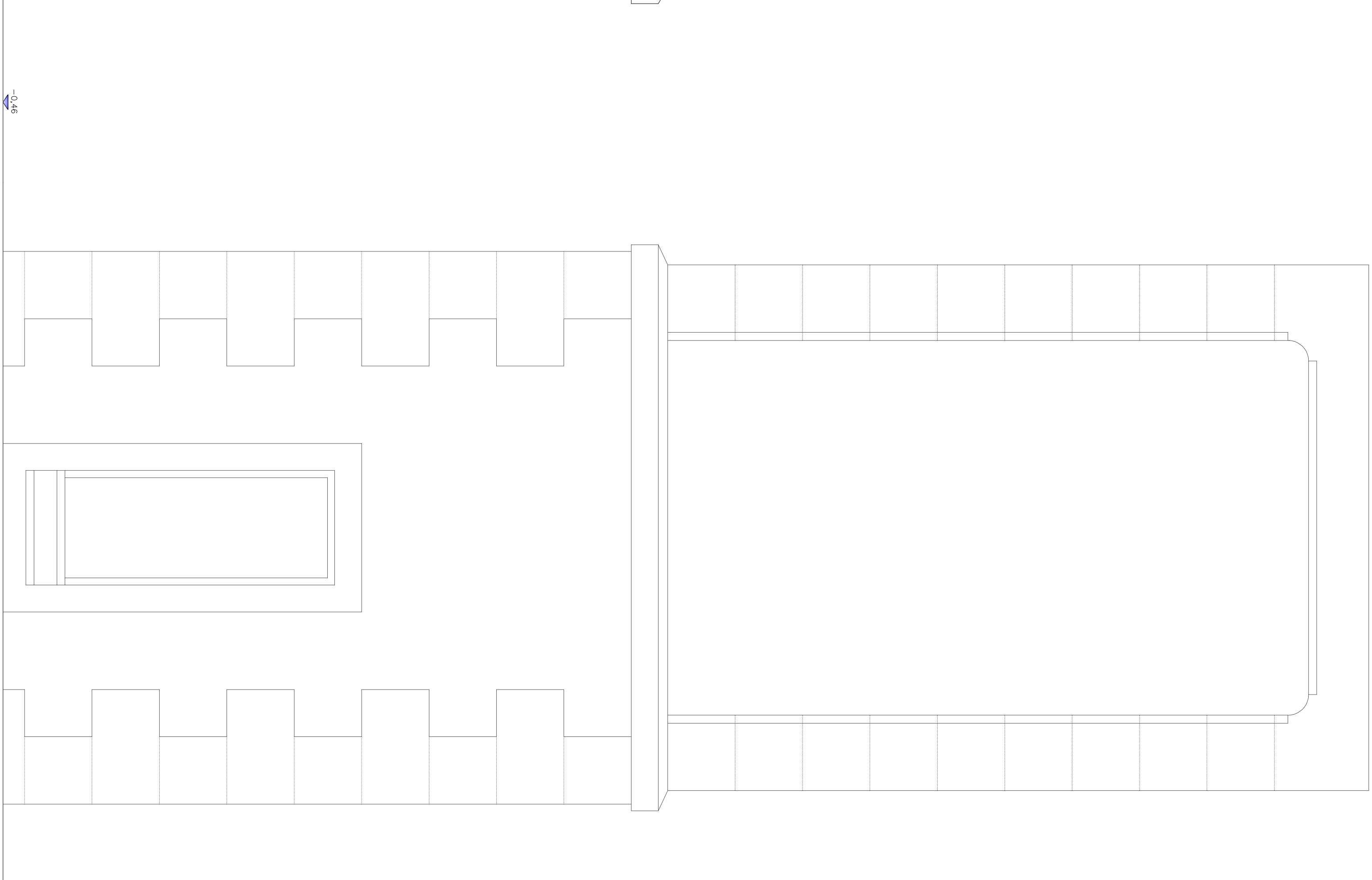

ALZADO HACIA LA TERRAZA

RESUMEN DE SUPERFICIES ÚTILES Y CONSTRUIDAS	SUPERFICIE ÚTIL	SUPERFICIE CONSTRUIDA
BAJO CUBIERTA	273,42 m ²	836,43 m ²
TERRAZA	137,47 m ²	137,47 m ²
TOTAL SUPERFICIE ÚTIL INTERVENCIÓN:	410,89 m ²	
TOTAL SUPERFICIE CONSTRUIDA INTERVENCIÓN:		973,90 m ²

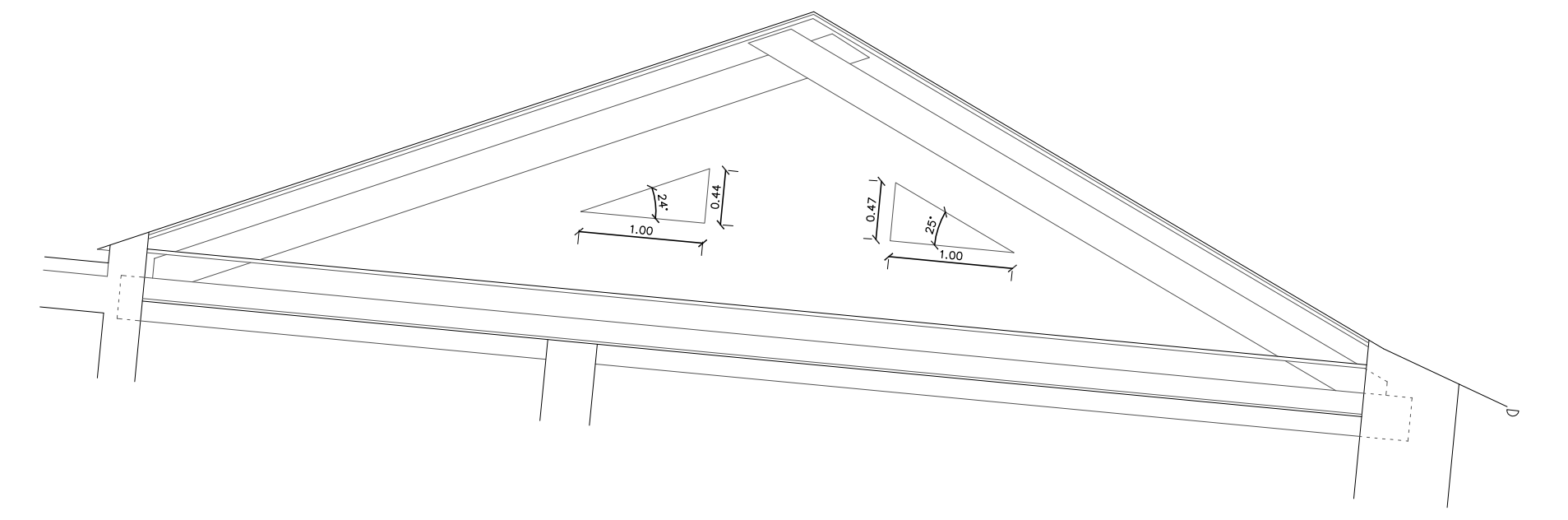

SECCIÓN CUBIERTA SUR



SECCIÓN CUBIERTA ESTE

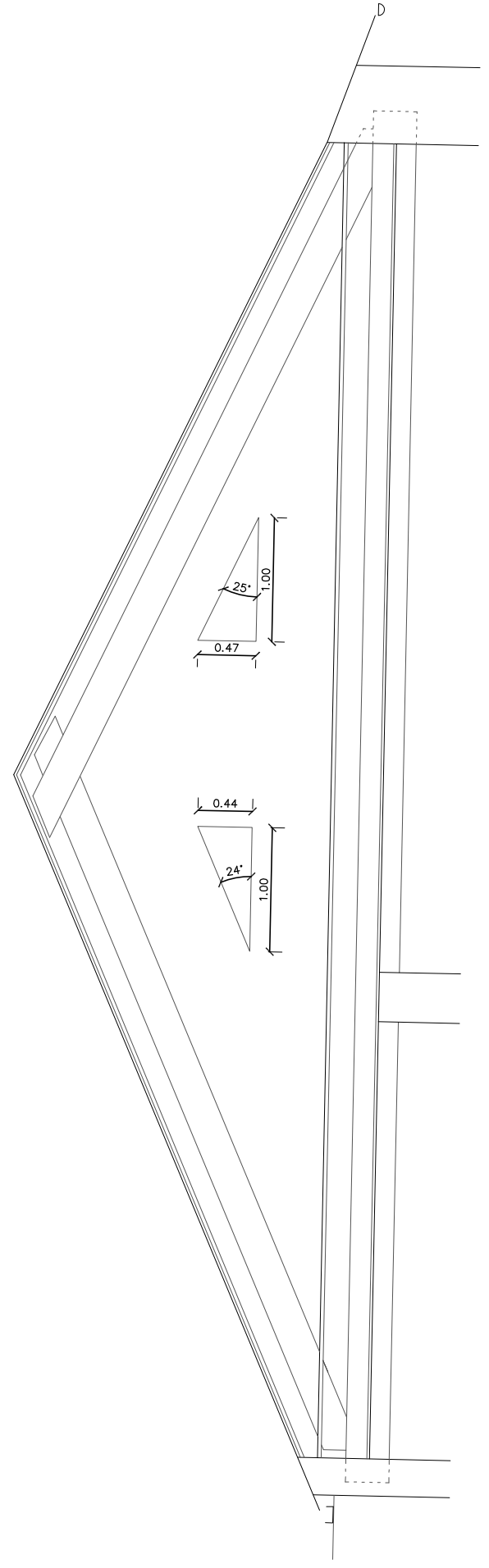

ESTADO ACTUAL PLANTA BAJO CUBIERTA



ALZADO - SECCIÓN NORTE

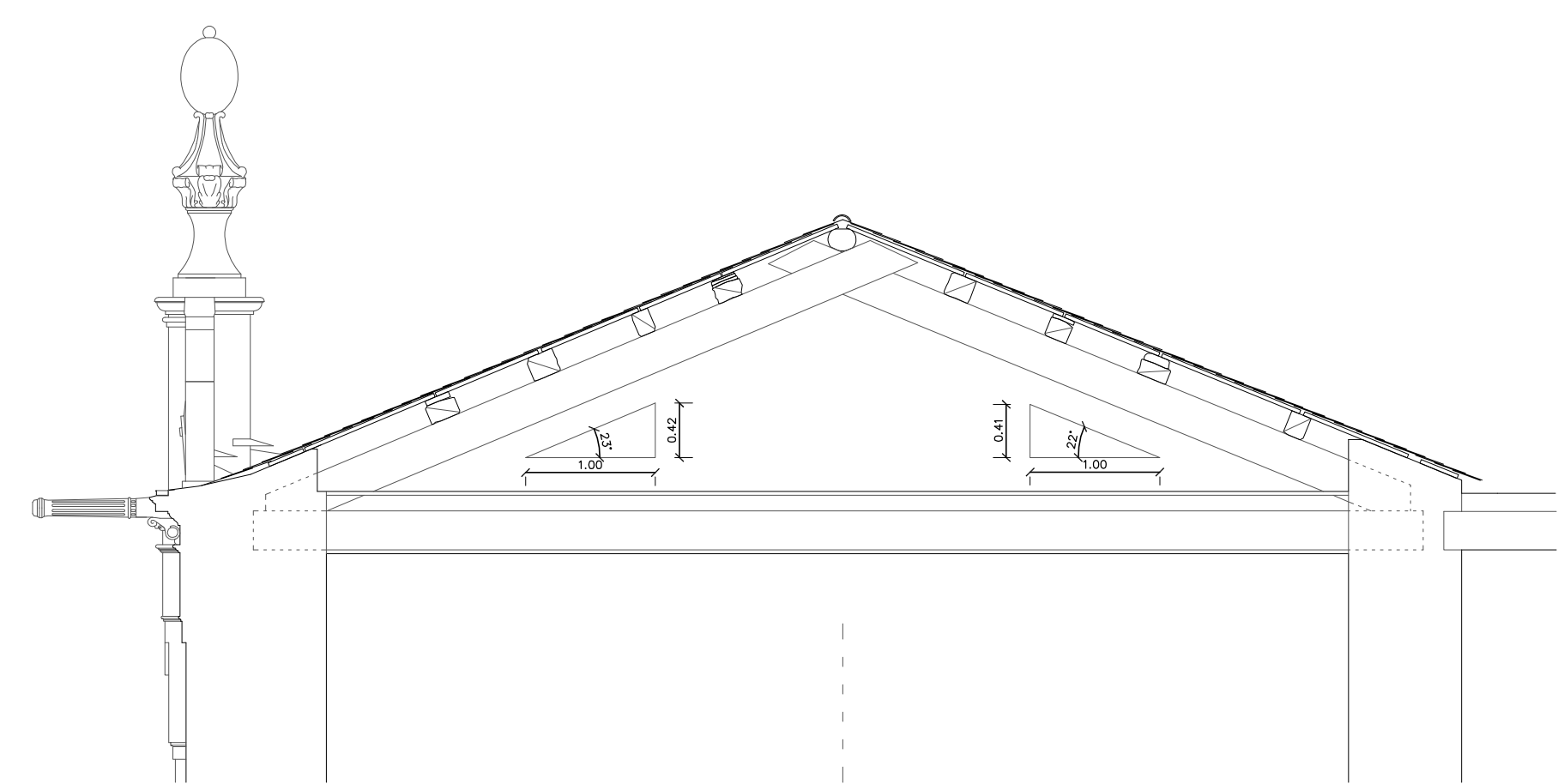

SECCIÓN CUBIERTA OESTE

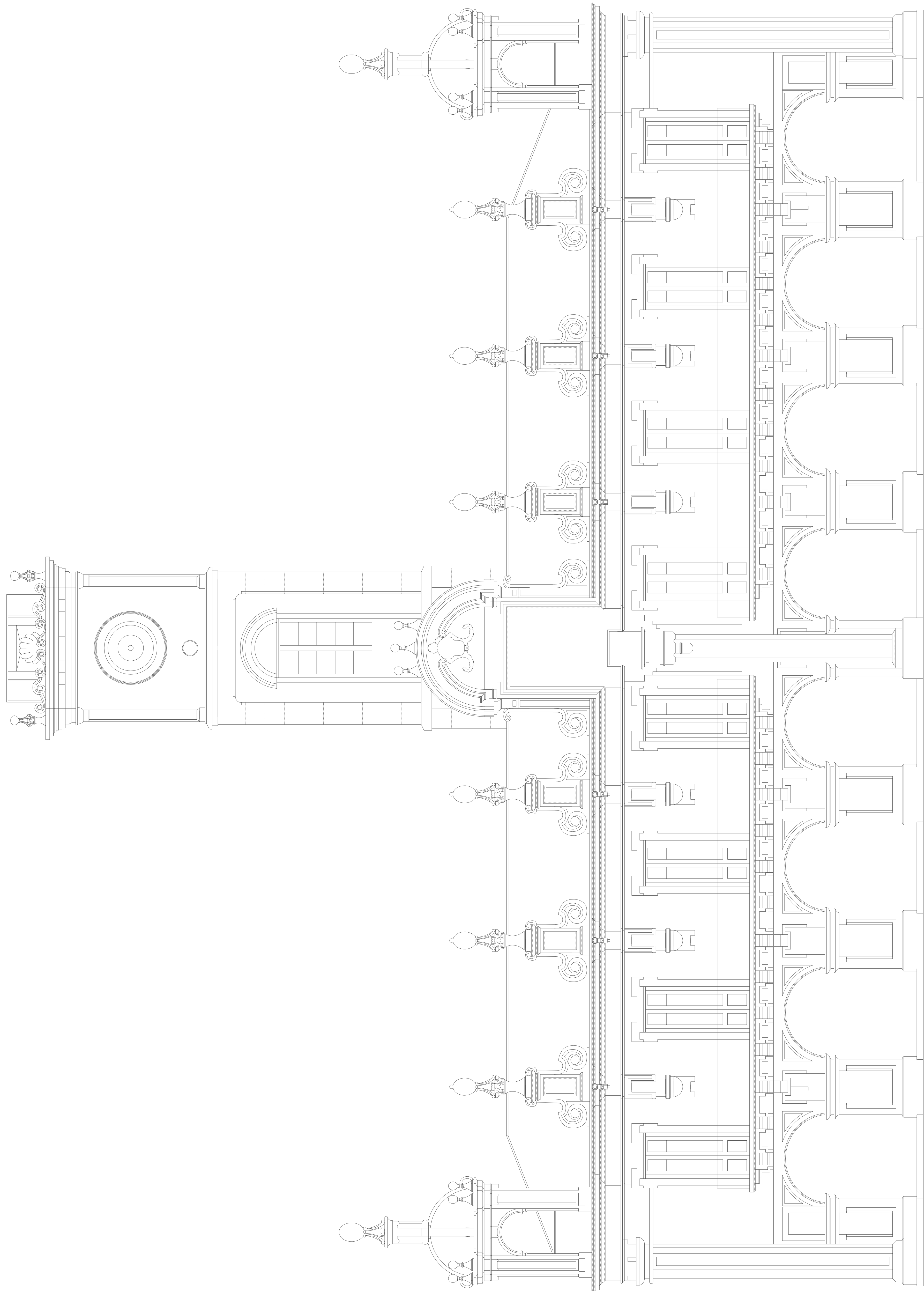

SISTEMA T I

ACABADO PERIMÉTRICO CON REMATE DE CHAPOLAM PETO CUBIERTO

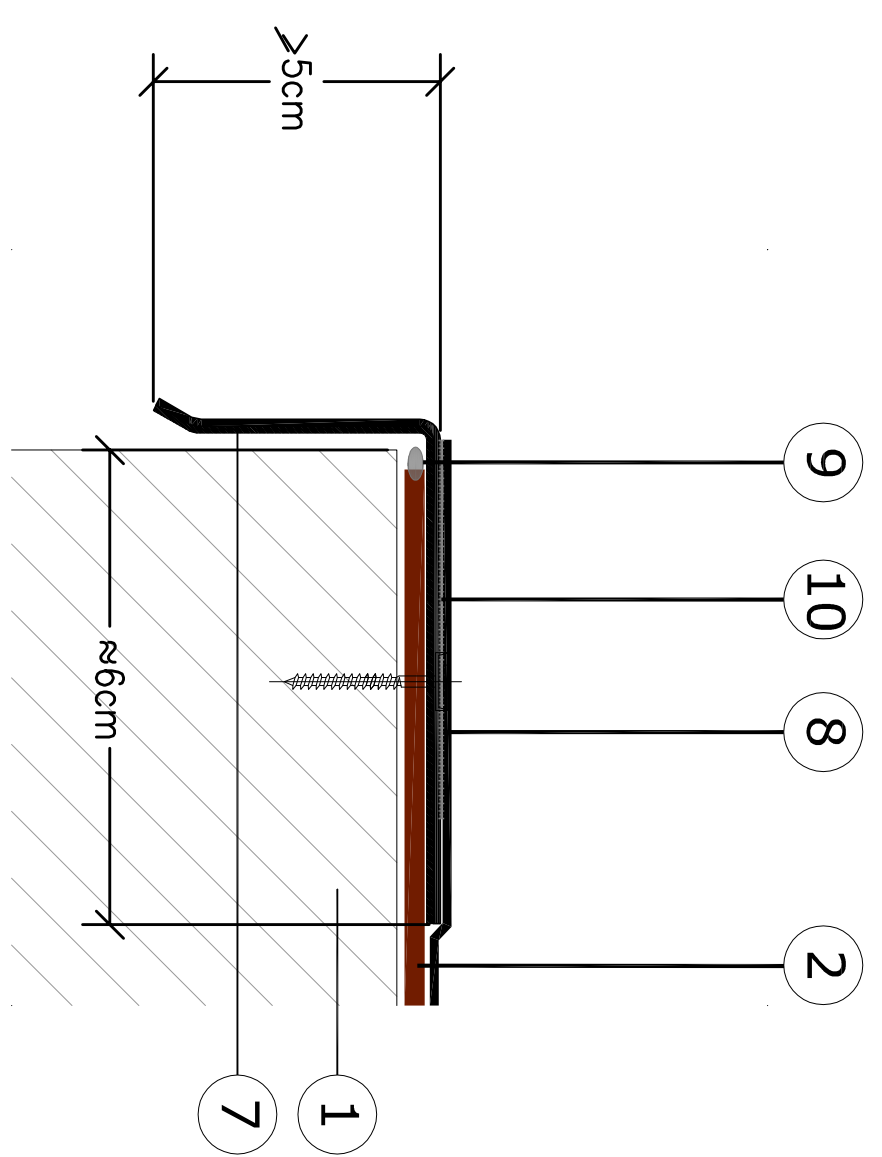

DETALLE 2

E: 1/2

- 0. SOPORTE BASE SIN PENDIENTE REGULARIZADO
- 1. SOPORTE BASE REGULARIZADO
- 2. CAPA ANTIPUNZONANTE FELTEMPER 300 P
- 3. MEMBRANA RHENOFOL CG
- 4. POLIESTIRENO EXTRUIDO
- 5. CAPA FILTRANTE FELTEMPER 300 P
- 6. PAVIMENTO SOBRE PLOTS ELEVADORES
- 7. REMATE DE CHAPOLAM
- 8. BANDA DE CONEXIÓN
- 9. SELLADOR SILTEMPER 920
- 10. SOLDADURA QUÍMICA (TETRAHIDROFURANO)
- 11. TRATAMIENTO DE JUNTA DE DILATACIÓN
- 12. SOPORTES REGULABLES

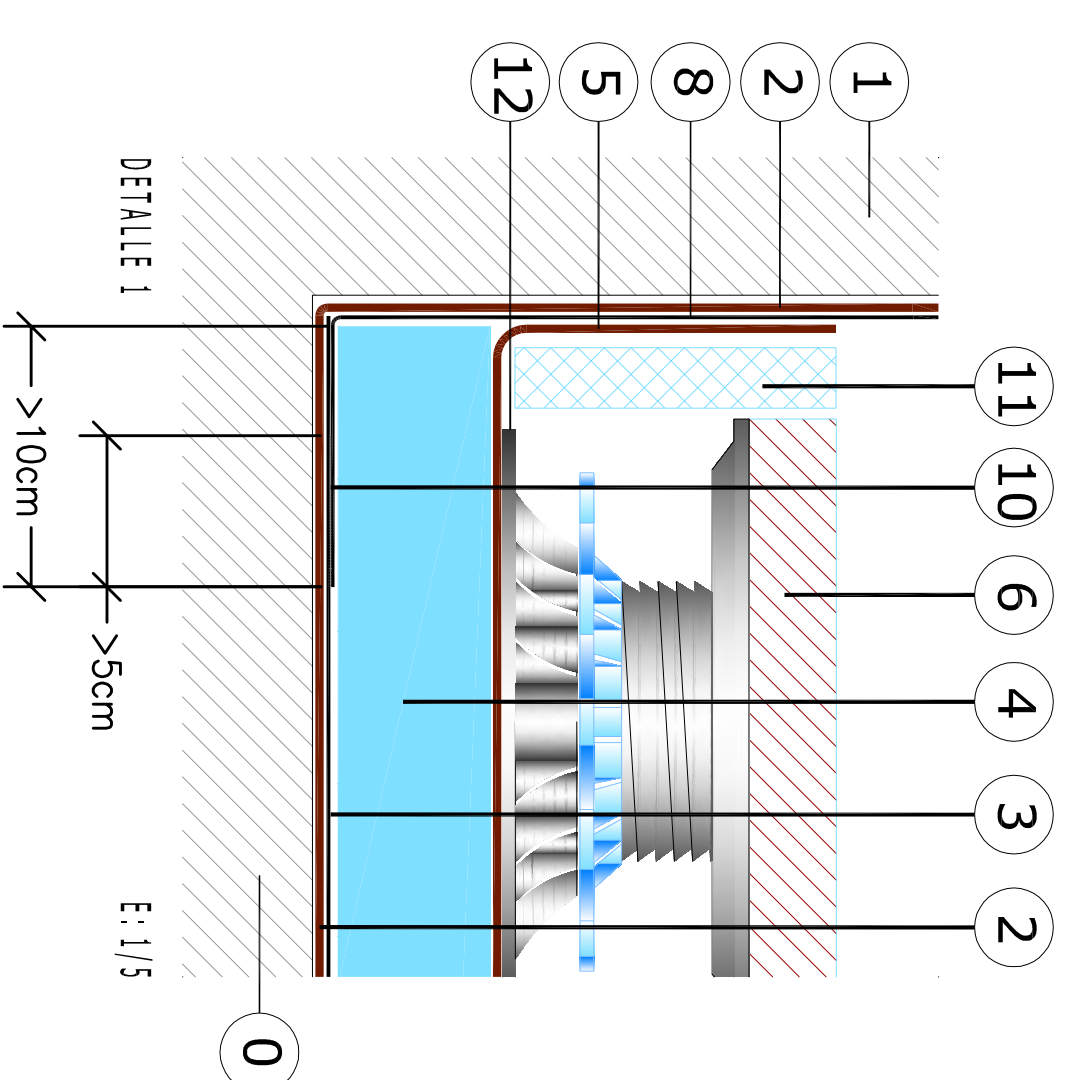

DETALLE 1

E: 1/5

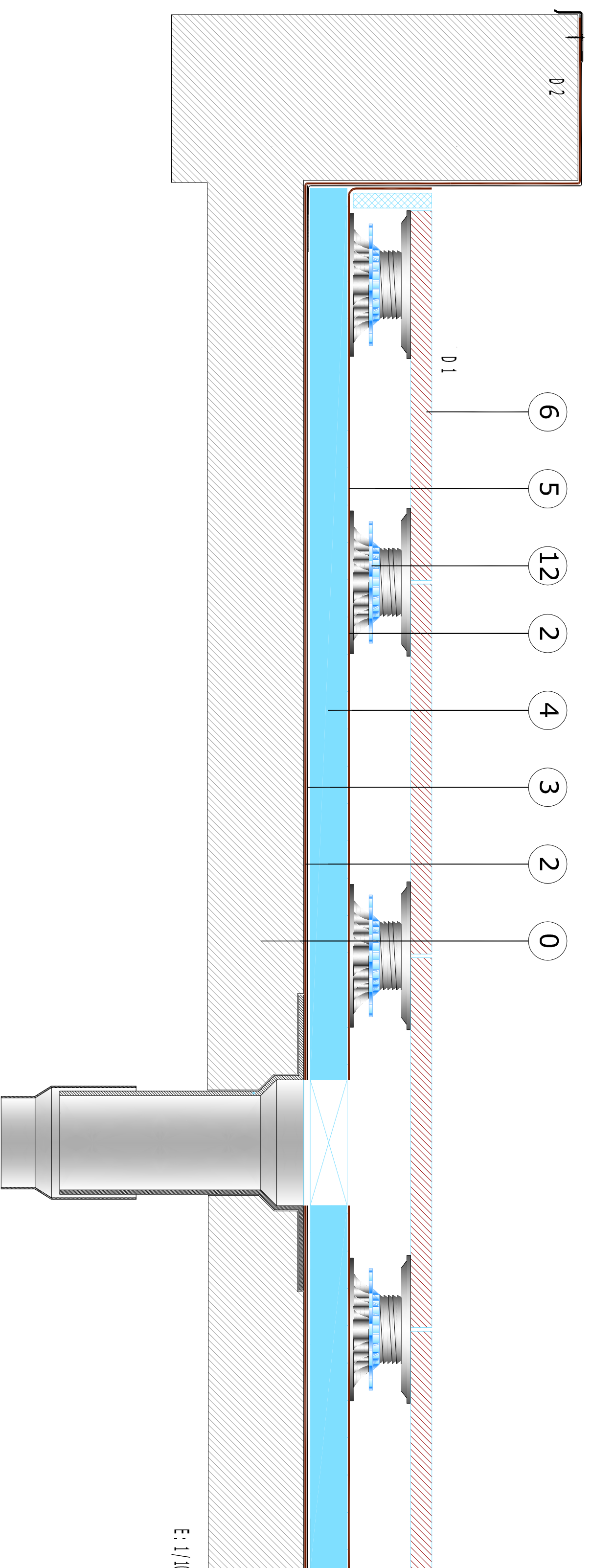

E: 1/10